

## IS ULT CYCLONIC 150W

REF INT: 16-IS ULT 150W

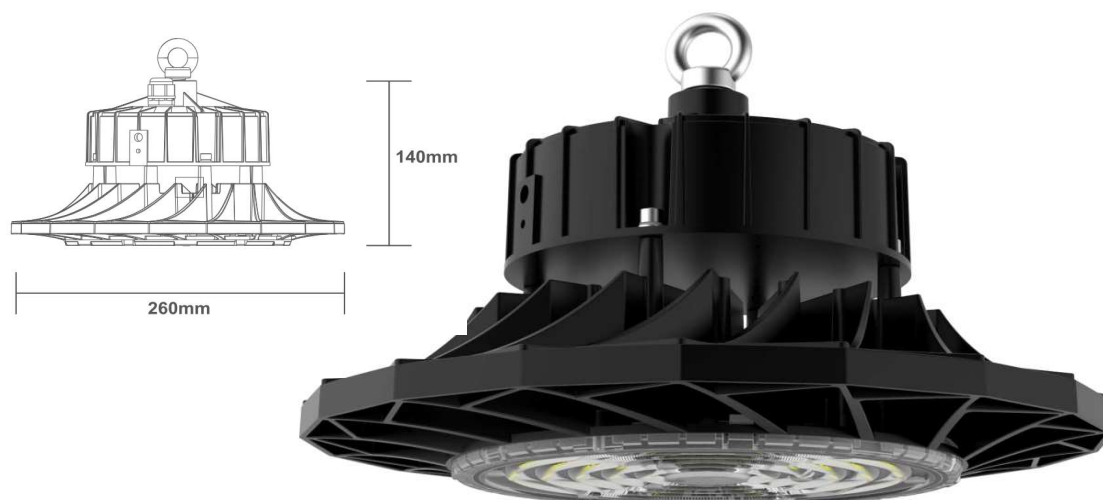

OPTION  
DALI /  
Dimmable

La suspension industrielle IS ULT CYLCONIC. Idéale pour l'éclairage des ateliers d'usine, entrepôt de stockage, chaîne d'assemblage, gare , gymnase etc...

### Caractéristiques techniques :

Type :	506x LED Samsung
Puissance :	150W
IRC :	>85
Flux lumineux :	19500 Lm (Blanc Neutre - 4000K ±5%)
Appareillage :	Intégré Input: AC 100-277V Output: DC80-130V / 50Hz-60Hz / PF: 0,95 / PE: > 93%
Durée de vie :	80 000 Heures

### Angle d'ouverture :

120° (si lentille standard)

### Dimensions :

Ø280x140 mm

### Indice de protection :

IP 65 / IK 08

### Poids :

2,98 kg

### Structure / Finition :

Aluminium - PC / Noir

### Garantie :

2 ans

